

Inodoro en el auto: el insólito sistema que patentó una automotriz china

21/04/2026



La innovación en la industria automotriz no deja de sorprender, pero esta vez una marca fue un paso más allá de lo habitual. La compañía china Seres, responsable de los vehículos de la marca Aito, obtuvo la aprobación de una patente para un sistema poco convencional: un inodoro integrado dentro del auto.

El desarrollo, denominado “in-vehicle toilet and vehicle”, fue presentado en abril de 2025 y autorizado oficialmente el 10 de abril de 2026, manteniéndose actualmente en estado válido.

Según detalla la patente, el dispositivo está compuesto por un inodoro y un sistema de rieles deslizantes que permite

ocultarlo debajo de uno de los asientos del vehículo cuando no está en uso. Esta solución busca optimizar el espacio interior y mantener el sistema fuera de la vista.

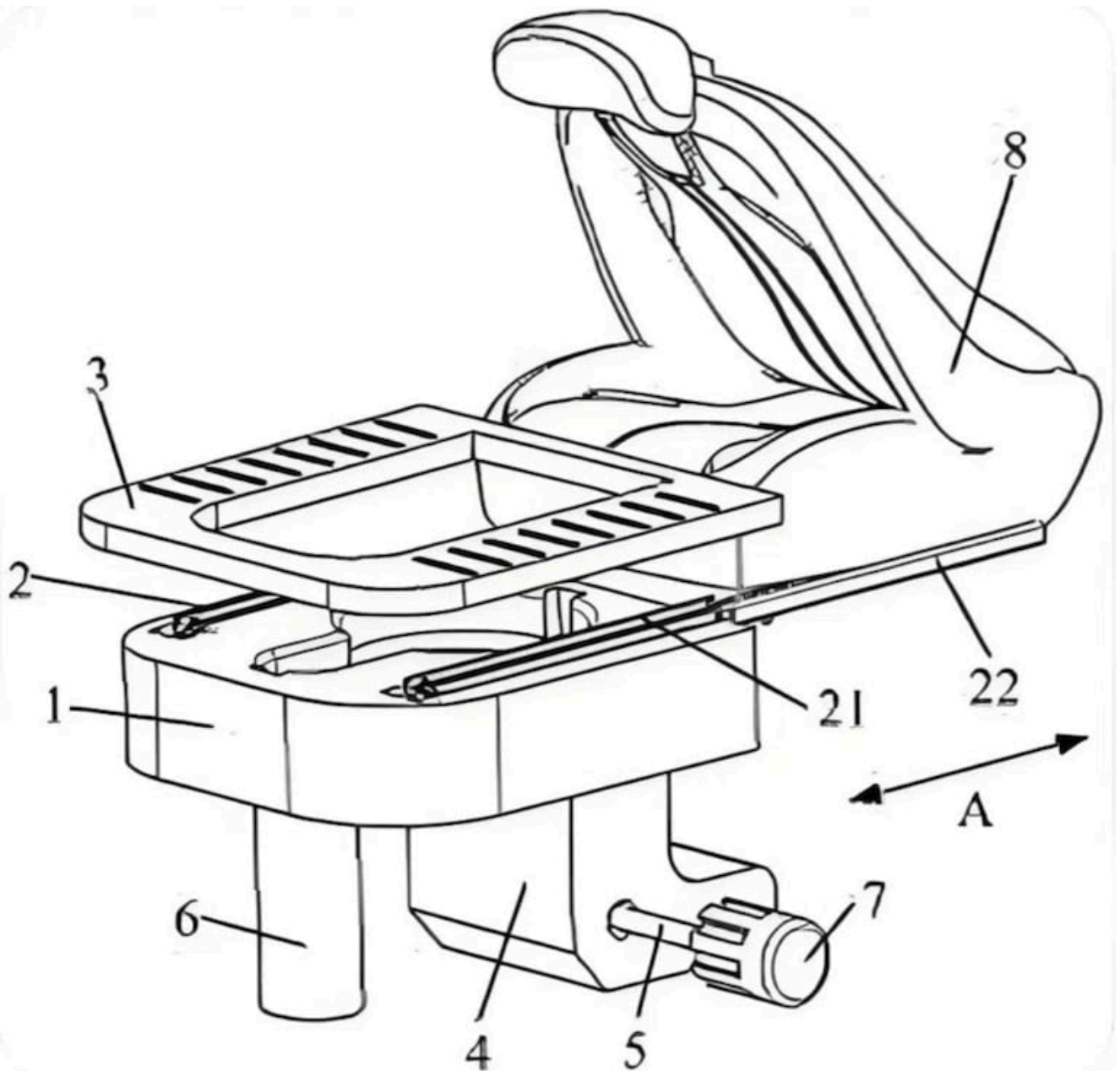

El inodoro para autos que patentó una marca china. Foto: Seres/China MIIT.

Cómo funciona el inodoro para autos

El mecanismo funciona de manera similar a un cajón: el inodoro puede extraerse cuando se necesita y volver a guardarse tras su uso. Para ello, incorpora una estructura que se conecta directamente con el asiento del vehículo, facilitando su

integración dentro del habitáculo.

La aparición de esta patente generó debate en redes y medios especializados, no solo por lo llamativo de la propuesta, sino también por **las dudas que despierta su posible aplicación en vehículos de producción.**

Por el momento, no hay confirmación de que este sistema vaya a llegar a modelos de serie. Sin embargo, el registro deja en claro que algunas automotrices están explorando soluciones cada vez más disruptivas para diferenciarse dentro de un mercado altamente competitivo.

La imagen de la nota central es ilustrativa (IA)